

Правила хранения, ухода и эксплуатации мебели

Для поддержания надлежащего внешнего вида и долговечности мебели рекомендуется соблюдать следующие правила:

1. Использовать мебель строго по назначению.
2. Мебель необходимо хранить и эксплуатировать в сухих и теплых помещениях, оборудованных отоплением и вентиляцией, при температуре не ниже +2 С и не выше +40 С и относительной влажности воздуха от 45 до 70%.
3. Не устанавливать мебель под прямые солнечные лучи, вблизи отопительных приборов, сырых или холодных стен, чтобы избежать ухудшения внешнего вида и эксплуатационных свойств.
4. Не допускать попадания на мебель нагревательных приборов, горячих предметов или воздуха, температура которых превышает +80 С, так как контакт с ними может привести к деформации мебельных материалов. Горячие предметы ставить на теплоизоляционные подставки.
5. Во избежание набухания щитов и отслоения мебельных материалов не допускать скопления воды на поверхности мебельных изделий.

Претензии по разбуханию элементов мебели не принимаются, так как это происходит только из-за неправильной эксплуатации мебели.

6. Беречь поверхность мебели от механических повреждений.
7. Уход за мебелью и лицевой фурнитурой осуществлять с помощью мягкой влажной ткани и специально предназначенных для мебели чистящих и полирующих средств. После чего протирать насухо.
8. Не использовать для удаления пятен с мебели средства, содержащие абразивные материалы, эфир, ацетон, бензин и другие растворители.
9. Во избежание порчи мебельной фурнитуры (петли, ручки и др.) следует хранить пищевые кислоты в закрытых сосудах.
10. Для открывания - закрывания дверей и выдвижных ящиков не следует прилагать чрезмерных усилий. Их надлежащая работа обеспечивается путем своевременной регулировки и смазки.
11. В случае перестановки мебели полностью освободить изделие от посторонних предметов, вынуть выдвижные ящики и съемные полки. Во избежание поломки опор перемещать изделие необходимо над уровнем пола. При необходимости отрегулировать опоры и петли на створках.

Гарантийные обязательства

1. Предприятие - изготовитель гарантирует сохранность качественных показателей мебели в течение гарантийного срока эксплуатации - 24 месяцев со дня продажи, при условии соблюдения потребителем правил, изложенных в данной инструкции.
2. Срок службы 10 лет.
3. Гарантийное обслуживание не распространяется на механические повреждения, возникшие при транспортировке, хранении или неквалифицированной сборке-установке, а также на ущерб, нанесенный вследствие несчастных случаев или обстоятельств непреодолимой силы.
4. Гарантийное обслуживание не включает периодическое обслуживание и ремонт или замену деталей, вышедших из строя в связи с их естественным износом.
5. Гарантийное обслуживание не производится в случаях: утраты договора и документов об оплате; истечения гарантийного срока; несоблюдения потребителем выше указанных правил хранения, ухода и эксплуатации мебели; самостоятельного ремонта или вмешательства в конструкцию изделия.

Примечание

1. Предприятие оставляет за собой право замены лицевой и крепежной фурнитуры на более современную, без внесения изменений в данную инструкцию.
2. Производственными дефектами не являются: незначительное цветовое отличие элементов изделия от образцов, от приобретенной ранее мебели, элементов на замену или по дополнительным заказам.

Инструкция по сборке, эксплуатации и уходу

Спальня "Кэт-3"

ШКАФ 3-х СТВОРЧАТЫЙ

Габаритные размеры 1502 x 2300 x 600

Короб ЛДСП, фасад ЛДСП

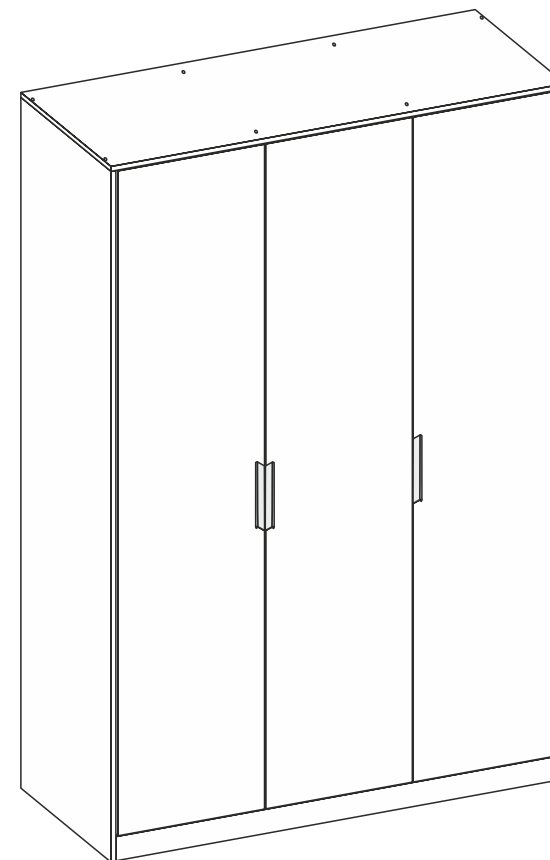

Мебельная фабрика ООО «ДИАЛ»

«Кэт-3» Шкаф 3-х ств.

Изготовлено в соответствии с ГОСТ 16371-2014.
Гарантия 24 месяца. Срок службы 10 лет. Дата изготовления на упаковке изделия.
Россия, г. Пенза, Антонова, стр.3Е к.2
тел.: (8412) 69-86-30, (8412) 69-86-31
dial_meb@mail.ru www.dialmebel.ru



Инструкция по сборке

Внимательно изучить эскиз и инструкцию по сборке.

!!! Срок службы мебели зависит от качества сборки изделия, поэтому рекомендуем доверить сборку профессионалам !!!

!!! При использовании шурупов и гвоздей обратите внимание на то, чтобы они не оказались слишком длинными или короткими !!!



Сборка короба изделия:

1. Сборку производить в горизонтальном положении лицевой частью вверх.
2. К цоколям (11) и боковинам (1,2) прибить подпятники (рис.1).
3. Соединить поперечины (9) со стяжками (6) еврошурупами. Соединить поперечину (3) с планкой (10) еврошурупами (рис.1).
4. Через поперечину (3) соединить стяжки (6) со стяжками (7) двусторонними эксцентриками. Центральную стяжку (7) соединить с поперечиной (3) эксцентриками (рис.1).
5. Нижнюю стяжку (5) соединить с поперечинами (3,9) и цоколями (11) еврошурупами.
6. Боковины (1,2) соединить со стяжками (5,6,7) эксцентриками.
7. Крышу (4) соединить с поперечинами (3,9) и боковинами (1,2) еврошурупами (рис.1).
8. Аккуратно перевернуть собранное изделие лицевой



- поверхностью вниз, замерить диагонали секции (они должны быть равны: +/- 2 мм) и прибить гвоздями 2x20 заднюю стенку, состоящую из ХДФ (12) и соединительных планок. ХДФ (12) крепить к стяжке (10) шурупами 4x16 П/Ш (рис.1).

Установка изделия:

9. Установить изделие на постоянное место. Если изделие стоит вплотную с другими секциями, то рекомендуем соединить боковины рядом стоящих секций межсекционными стяжками, предварительно просверлив в них отверстия Ø 5 мм. Шурупами 4x16 П/Ш прикрутить навес шкафа к крыше (4) и через ХДФ (12) закрепить к стене. **Так как материалы стен различаются, крепеж для фиксации к стене не прилагается. Для выбора подходящего крепежа обратитесь в специализированный магазин.** Рекомендуем дополнительно закрепить шкаф к стене через планку (10).
10. При помощи полкодержателей с фиксатором установить полки (8) (рис.1).
11. Шурупами 4x16 по наметкам прикрутить скалкодержатель к боковине (1) и поперечине (3), установить на них скалку (рис.1).
12. К створкам (13,14) прикрутить ручки шурупами 4x12 (рис.1).
13. **Только после окончательной сборки** навесить створки (13,14) на короб шкафа, используя петли и шурупы 4x16 (рис.1). Отрегулировать петли.

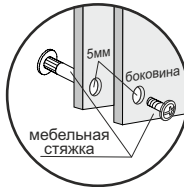

Необходимый инструмент

Евроключ 4.5	Отвертка крест.	Отвертка плоская	Молоток	Электродрель	Уровень строит.	Изм. рулетка

Используемая фурнитура

Гвоздь 2x20	Эксцентрик 16 мм	Еврошуруп 7x50	Двухсторонний эксцентрик	Шуруп 4x12	Шуруп 4x16	Шуруп 4x16 П/Ш	Мебельная стяжка 4x30	Петля
Навес шкафа с заглушкой	Полкодержатель с фиксатором	Скалкодержатель	Мебельная скалка	Ручка	Подпятник-гвоздь	Соединительная планка	Заглушка мебельная	Заглушка D-5

Рис.1

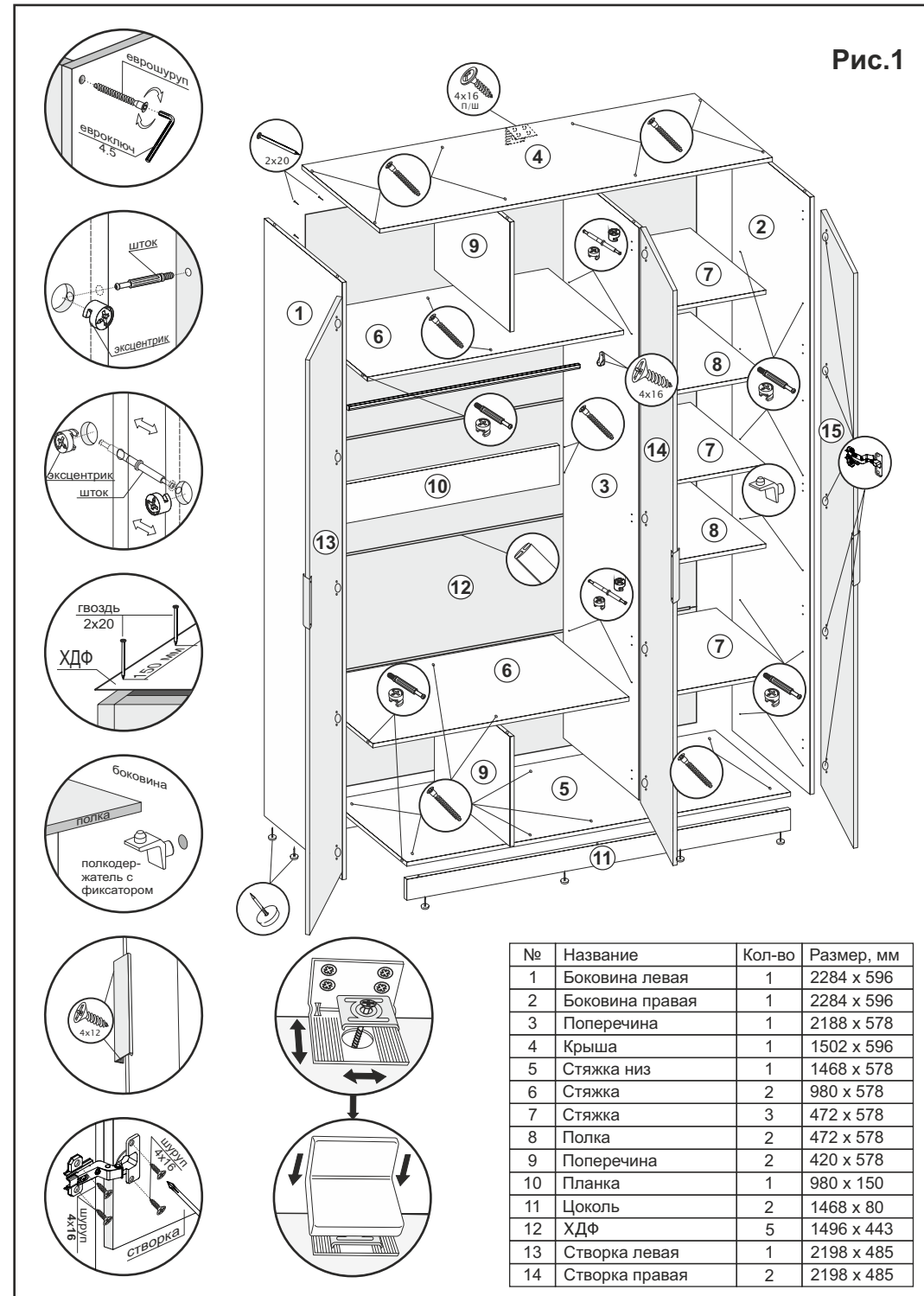

№	Название	Кол-во	Размер, мм
1	Боковина левая	1	2284 x 596
2	Боковина правая	1	2284 x 596
3	Поперечина	1	2188 x 578
4	Крыша	1	1502 x 596
5	Стяжка низ	1	1468 x 578
6	Стяжка	2	980 x 578
7	Стяжка	3	472 x 578
8	Полка	2	472 x 578
9	Поперечина	2	420 x 578
10	Планка	1	980 x 150
11	Цоколь	2	1468 x 80
12	ХДФ	5	1496 x 443
13	Створка левая	1	2198 x 485
14	Створка правая	2	2198 x 485