

Правила хранения, ухода и эксплуатации мебели

Для поддержания надлежащего внешнего вида и долговечности мебели рекомендуется соблюдать следующие правила:

1. Использовать мебель строго по назначению.
2. Мебель необходимо хранить и эксплуатировать в сухих и теплых помещениях, оборудованных отоплением и вентиляцией, при температуре не ниже +2 С и не выше +40 С и относительной влажности воздуха от 45 до 70%.
3. Не устанавливать мебель под прямые солнечные лучи, вблизи отопительных приборов, сырых или холодных стен, чтобы избежать ухудшения внешнего вида и эксплуатационных свойств.
4. Не допускать попадания на мебель нагревательных приборов, горячих предметов или воздуха, температура которых превышает +80 С, так как контакт с ними может привести к деформации мебельных материалов. Горячие предметы ставить на теплоизоляционные подставки.
5. Во избежание набухания щитов и отслоения мебельных материалов не допускать скопления воды на поверхности мебельных изделий.

Претензии по разбуханию элементов мебели не принимаются, так как это происходит только из-за неправильной эксплуатации мебели.

6. Беречь поверхность мебели от механических повреждений.
7. Уход за мебелью и лицевой фурнитурой осуществлять с помощью мягкой влажной ткани и специально предназначенных для мебели чистящих и полирующих средств. После чего протирать насухо.
8. Не использовать для удаления пятен с мебели средства, содержащие абразивные материалы, эфир, ацетон, бензин и другие растворители.
9. Во избежание порчи мебельной фурнитуры (петли, ручки и др.) следует хранить пищевые кислоты в закрытых сосудах.
10. Для открывания - закрывания дверей и выдвигаемых ящиков не следует прилагать чрезмерных усилий. Их надлежащая работа обеспечивается путем своевременной регулировки и смазки.
11. В случае перестановки мебели полностью освободить изделие от посторонних предметов, вынуть выдвигаемые ящики и съемные полки. Во избежание поломки опор перемещать изделие необходимо над уровнем пола. При необходимости отрегулировать опоры и петли на створках.

Гарантийные обязательства

1. Предприятие - изготовитель гарантирует сохранность качественных показателей мебели в течение гарантийного срока эксплуатации - 24 месяцев со дня продажи, при условии соблюдения потребителем правил, изложенных в данной инструкции.
2. Срок службы 10 лет.
3. Гарантийное обслуживание не распространяется на механические повреждения, возникшие при транспортировке, хранении или неквалифицированной сборке-установке, а также на ущерб, нанесенный вследствие несчастных случаев или обстоятельств непреодолимой силы.
4. Гарантийное обслуживание не включает периодическое обслуживание и ремонт или замену деталей, вышедших из строя в связи с их естественным износом.
5. Гарантийное обслуживание не производится в случаях: утраты договора и документов об оплате; истечения гарантийного срока; несоблюдения потребителем выше указанных правил хранения, ухода и эксплуатации мебели; самостоятельного ремонта или вмешательства в конструкцию изделия.

Примечание

1. Предприятие оставляет за собой право замены лицевой и крепежной фурнитуры на более современную, без внесения изменений в данную инструкцию.
2. Производственными дефектами не являются: незначительное цветовое отличие элементов изделия от образцов, от приобретенной ранее мебели, элементов на замену или по дополнительным заказам.

Инструкция по сборке, эксплуатации и уходу

Иннэс-5 - Купе. Ящики

Габаритные размеры 465 x 405 x 526
Короб ЛДСП, фасад ЛДСП

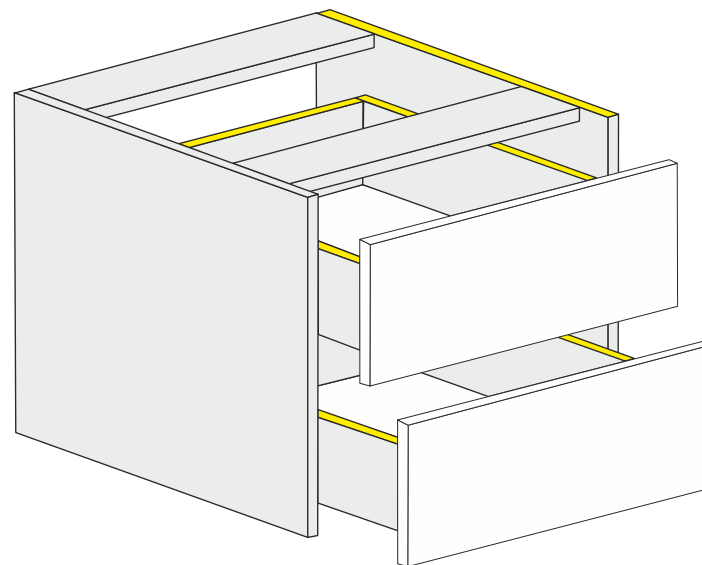

Мебельная фабрика ООО «ДИАЛ»

Иннэс-5 - Купе. Ящики

Изготовлено в соответствии с ГОСТ 16371-2014.
Гарантия 24 месяца. Срок службы 10 лет. Дата изготовления на упаковке изделия.

Россия, г. Пенза, ул. Антонова, 3
тел.: 8 (8412) 69-86-30, 69-86-31
dial_meb@mail.ru www.dialmebel.ru



Инструкция по сборке.

1. Внимательно изучить эскиз и инструкцию по сборке.
2. Разложить детали по секциям. Сборку производить в горизонтальном положении.
4. Монтировать направляющие к боковинам (1) шурупами 3,5x16 (рис.1).
5. Соединить боковины (1) и планки (4) еврошурупами (рис.1).
6. Произвести сборку ящиков: Соединить детали ящиков (2,3) еврошурупами. Измерить диагонали получившихся ящиков (они должны быть равны: +/- 2 мм), затем прибить к неокромленной стороне ящиков ХДФ (6). Соединить створки (5) с собранными ящиками с помощью эксцентриков (рис.2)
7. К низу ящиков монтировать ответные части направляющих шурупами 3,5x16 (рис.2).
8. При установке собранной секции в нишу шкафа, полку над секцией необходимо положить на планки (4) (**не вставляя полкодержатели**) и прикрутить шурупами 4x30, предварительно просверлив отверстия Ø5 мм в планках (4) (рис.1).
9. Вставить собранные выдвижные ящики.
10. **При использовании шурупов обратите внимание на то, чтобы они не оказались слишком длинными или короткими !!!**



Выдвижные ящики устанавливать после сборки всего изделия



Срок службы мебели зависит от качества сборки, поэтому рекомендуем доверить сборку профессионалам



Необходимый инструмент

Евроключ 4.5	Евроключ 3	Отвертки	Молоток	Электродрель	Уровень строит.	Изм. рулетка

Используемая фурнитура

Гвоздь 2x20	Эксцентрик 16 мм	Еврошуруп 7x50	Шуруп 3x16	Шуруп 4x16	Шуруп 4x30	Направляющие 500 мм	Заглушка мебельная

Рис.1 Сборка короба с направляющими.



Рис.2 Сборка выдвижного ящика



Ответные части направляющих устанавливать снизу детали ящика (3) через прибитую ХДФ (6) с помощью шурупов 4x16.

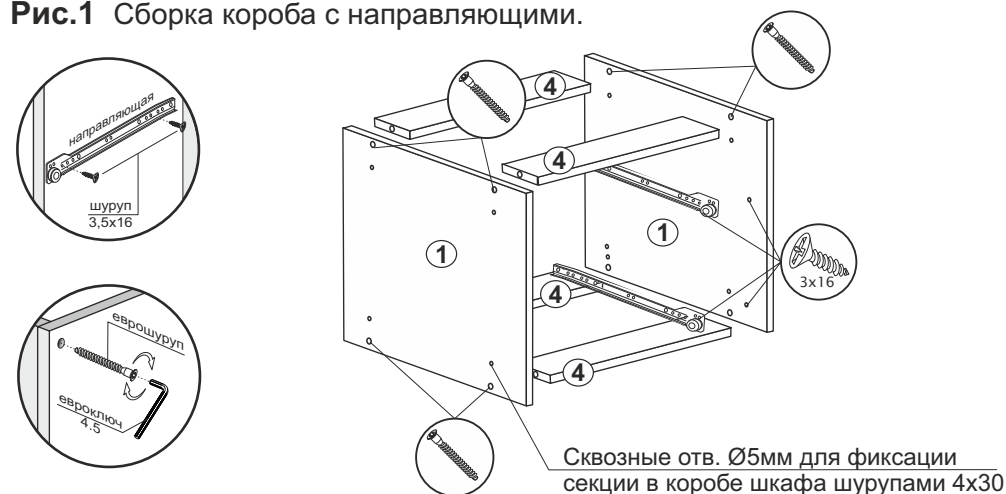
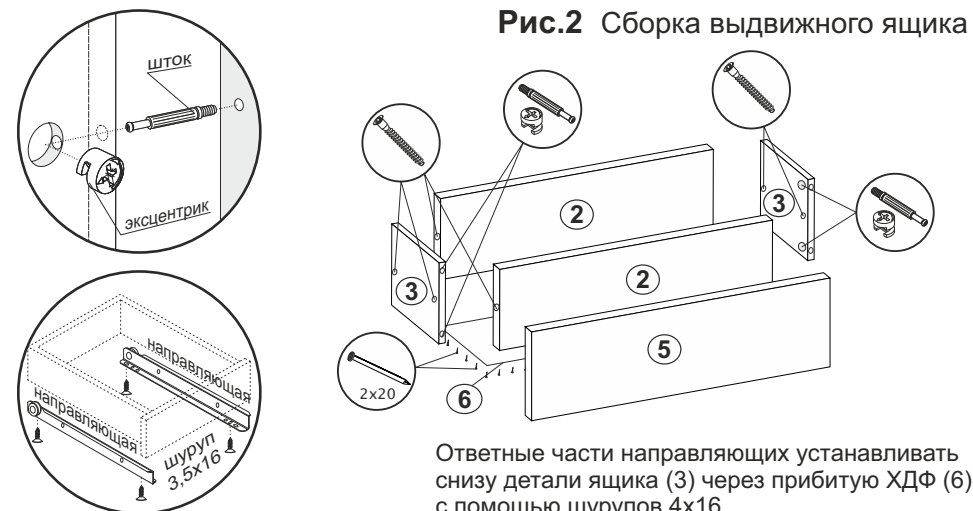
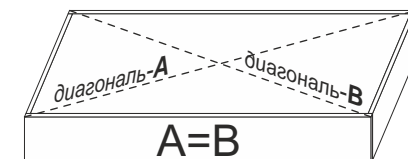

№	Название	Кол-во	Размер, мм
1	Боковина	2	405 x 510
2	Деталь ящика	4	376 x 100
3	Деталь ящика	4	500 x 100
4	Планка	4	433 x 100
5	Сворка ЛДСП	2	460 x 170
6	ХДФ	2	497 x 405