

## Правила хранения, ухода и эксплуатации мебели

Для поддержания надлежащего внешнего вида и долговечности мебели рекомендуется соблюдать следующие правила:

1. Использовать мебель строго по назначению.
2. Мебель необходимо хранить и эксплуатировать в сухих и теплых помещениях, оборудованных отоплением и вентиляцией, при температуре не ниже +2 С и не выше +40 С и относительной влажности воздуха от 45 до 70%.
3. Не устанавливать мебель под прямые солнечные лучи, вблизи отопительных приборов, сырых или холодных стен, чтобы избежать ухудшения внешнего вида и эксплуатационных свойств.
4. Не допускать попадания на мебель нагревательных приборов, горячих предметов или воздуха, температура которых превышает +40 С, так как контакт с ними может привести к деформации мебельных материалов. Горячие предметы ставить на теплоизоляционные подставки.
5. Если расстояние между боковыми поверхностями плиты (духового шкафа) и элементами мебели меньше 25 мм, обязательно применять теплоизоляционные прокладки (термопланки).

**За перегрев - деформацию элементов мебели, находящихся рядом с плитой, духовым шкафом или варочной панелью, предприятие - изготовитель ответственности не несет.**

6. Во избежание набухания щитов не допускать скопления воды на поверхности мебельных изделий.
7. Для предотвращения попадания влаги и грязи в места стыка столешниц со стеновыми панелями, встраиваемой техникой и мойкой рекомендуем наносить силиконовый герметик на торцы столешницы и устанавливать водоотбойники и соединительные планки.
8. Не рекомендуется устанавливать мойки рядом с варочной поверхностью.
9. Секции с полками предназначены для хранения сухой посуды и кухонной утвари. Для хранения мокрой посуды - специальные секции с металлическими полками и закреплённым снизу поддоном.

**Претензии по разбуханию столешниц и деталей кухонного гарнитура не принимаются, так как это происходит только из-за неправильной эксплуатации мебели.**

10. Беречь поверхность мебели от механических повреждений.
11. Уход за мебелью и лицевой фурнитурой осуществлять с помощью мягкой влажной ткани и специально предназначенных для мебели чистящих и полирующих средств. Затем протирать насухо.
12. Не использовать для удаления пятен с мебели средства, содержащие абразивные материалы, эфир, ацетон, бензин и другие растворители.
13. Во избежание порчи мебельной фурнитуры следует хранить пищевые кислоты в закрытых сосудах.
14. Для открывания - закрывания дверей и выдвижных ящиков не следует прилагать чрезмерных усилий. Их надлежащая работа обеспечивается путем своевременной регулировки и смазки.
15. В случае перестановки мебели полностью освободить изделие от посторонних предметов, вынуть выдвижные ящики и съёмные полки. Во избежание поломки опор перемещать изделие необходимо над уровнем пола. При необходимости отрегулировать опоры и петли на створках.

## Гарантийные обязательства

1. Предприятие - изготовитель гарантирует сохранность качественных показателей мебели в течение гарантийного срока эксплуатации - 24 месяцев со дня продажи, при условии соблюдения потребителем правил, изложенных в данной инструкции.
2. Срок службы 10 лет.
3. Гарантийное обслуживание не распространяется на механические повреждения, возникшие при транспортировке, хранении или некачественной сборке-установке, а также на ущерб, нанесённый вследствие несчастных случаев или обстоятельств непреодолимой силы.
4. Гарантийное обслуживание не включает периодическое обслуживание и ремонт или замену деталей, вышедших из строя в связи с их естественным износом.
5. Гарантийное обслуживание не производится в случаях: утраты договора и документов об оплате; истечения гарантийного срока; несоблюдения потребителем правил хранения, ухода и эксплуатации мебели; самостоятельного ремонта или вмешательства в конструкцию изделия.

## Примечание

1. Предприятие оставляет за собой право замены лицевой и крепежной фурнитуры на более современную, без внесения изменений в данную инструкцию.
2. Производственными дефектами не являются: незначительное цветовое отличие элементов изделия от образцов, от приобретенной ранее мебели, элементов на замену или по дополнительным заказам.

## Инструкция по сборке, эксплуатации и уходу Мебель для КУХНИ

### НАПОЛЬНЫЕ СЕКЦИИ СО ВСТРАИВАЕМОЙ БЫТОВОЙ ТЕХНИКОЙ

Короб ЛДСП, фасад ЛДСП / МДФ / Пластик  
Габаритные размеры (без столешницы)

450/600 x 820 x 580

450/600 x 820 x 16/19

ДУХОВКА 450,600  
ниша под духовой шкаф  
417/567 x 600 x 560

ПОСУДОМОЙКА  
450,600

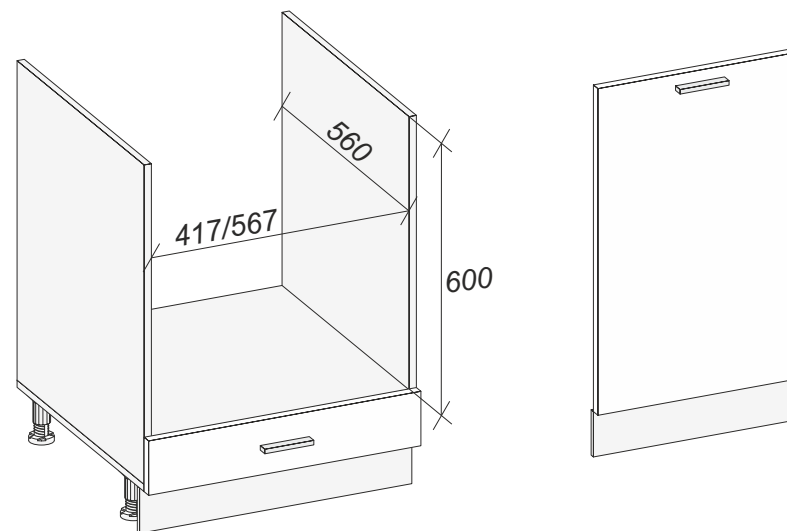

### Мебельная фабрика ООО «ДИАЛ»

#### НИЗ ДУХОВКА 450, 600

Изготовлено в соответствии с ГОСТ 16371-2014.  
Гарантия 24 месяца. Срок службы 10 лет. Дата изготовления на упаковке изделия.  
Россия, г. Пенза, Антонова, стр.3Е к.2  
тел.: (8412) 69-86-30, (8412) 69-86-31  
[dial\\_meb@mail.ru](mailto:dial_meb@mail.ru) [www.dialmebel.ru](http://www.dialmebel.ru)



### Мебельная фабрика ООО «ДИАЛ»

#### ПОСУДОМОЙКА 450, 600

Изготовлено в соответствии с ГОСТ 16371-2014.  
Гарантия 24 месяца. Срок службы 10 лет. Дата изготовления на упаковке изделия.  
Россия, г. Пенза, Антонова, стр.3Е к.2  
тел.: (8412) 69-86-30, (8412) 69-86-31  
[dial\\_meb@mail.ru](mailto:dial_meb@mail.ru) [www.dialmebel.ru](http://www.dialmebel.ru)



## Инструкция по сборке

Внимательно изучить эскиз и инструкцию по сборке.

**!!! Срок службы мебели зависит от качества сборки изделия, поэтому рекомендуем доверить сборку профессионалам !!!**

**!!! При использовании шурупов и гвоздей обратите внимание на то, чтобы они не оказались слишком длинными или короткими !!!**

**!!! Духовой Шкаф и Посудомоечную Машину монтировать согласно инструкции от производителя встраиваемой техники !!!**



Сборка секции Духовка:

1. Шурупами 4x16 прикрутить опоры к крышке (2). *Оптимальное расстояние для крепление опоры 50 мм от каждого края до первого отверстия* (рис.1).
2. К боковинам (1) монтировать направляющие шурупами 3,5x16 по наметкам (рис.1).
3. Соединить боковины (1), крышу (2) и стяжку (3) еврошурупами (рис.1).
4. Для дополнительной жёсткости конструкции рекомендуем к боковинам (1) и стяжке (3) монтировать мебельные уголки 20x20 с помощью шурупов 4x16 (рис.1).
5. Установить короб секции на постоянное место и отрегулировать мебельные опоры. Соединить боковины (1) с рядом стоящими секциями межсекционными стяжками, предварительно досверлив отверстия Ø5.
6. Установить столешницу на секции (*расстояние от края столешницы до боковин 32 мм*) и прикрепить к боковинам (1) уголками 20x20 и шурупами 4x16 (рис.1).
7. Соединить детали ящика (4,5) еврошурупами и прибить ХДФ (6) гвоздями 2x20 (рис.1.1).
8. В створке (8) досверлить отверстия Ø5, плотно прижав лицевую часть створки к твердой поверхности, и прикрутить ручку соответствующими по длине шурупами/винтами (рис.1.1).
9. Установить створку (8) на собранный ящик с помощью эксцентриков (рис.1.1).
10. К собранным ящикам прикрутить ответные части направляющих (по центру деталей ящика (4)) шурупами 3,5x16 (рис.1.1). **Ящики вставить после сборки всего изделия!**
11. Монтировать цоколь (7): вставить пластмассовые клипсы в цоколь (7), по краям цоколя (7) установить соответствующий профиль и закрепить клипсы на кухонных опорах (рис.1).
12. Вставить выдвижной ящик в короб секции.

## Необходимый инструмент

Евроключ 4.5	Отвертка крест.	Отвертка плоская	Молоток	Электродрель	Уровень строит.	Изм. рулетка

## Используемая фурнитура

Гвоздь 2x20	Эксцентрик 16 мм	Еврошуруп 7x50	Шуруп 3,5/4x16	Шуруп 4x30	Мебельная стяжка	Направляющие 500 мм
Уголок 20x20	Опора кухонная	Профиль соединительный	Профиль торцевой	Ручка с крепежом	Заглушка мебельная	

Рис.1 Духовка



Рис.1.1 Выдвижной ящик



Духовка 450/600

Посудомойка 450/600

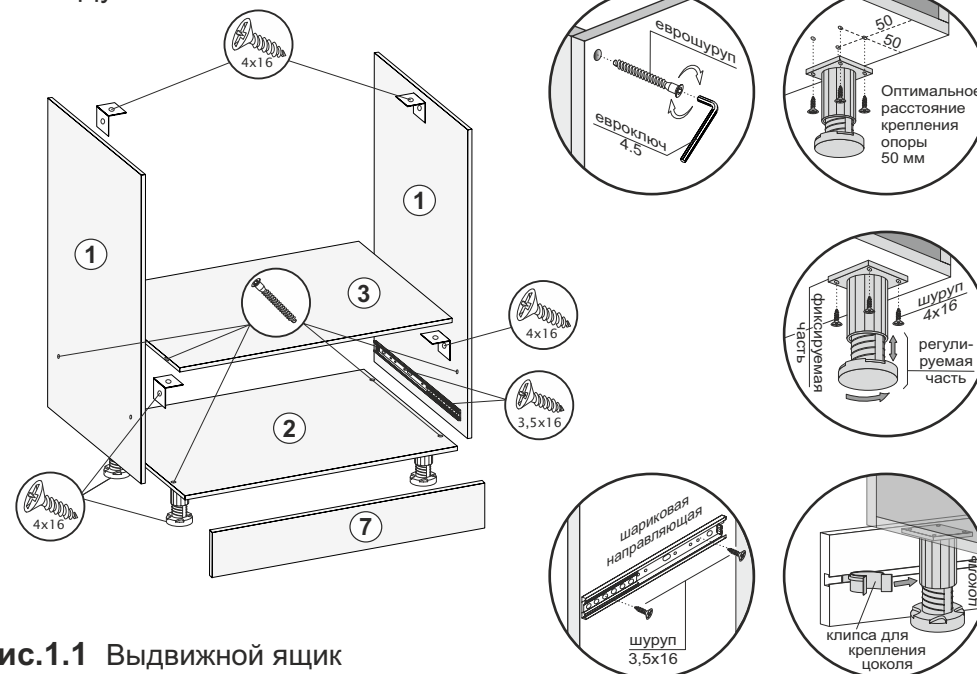
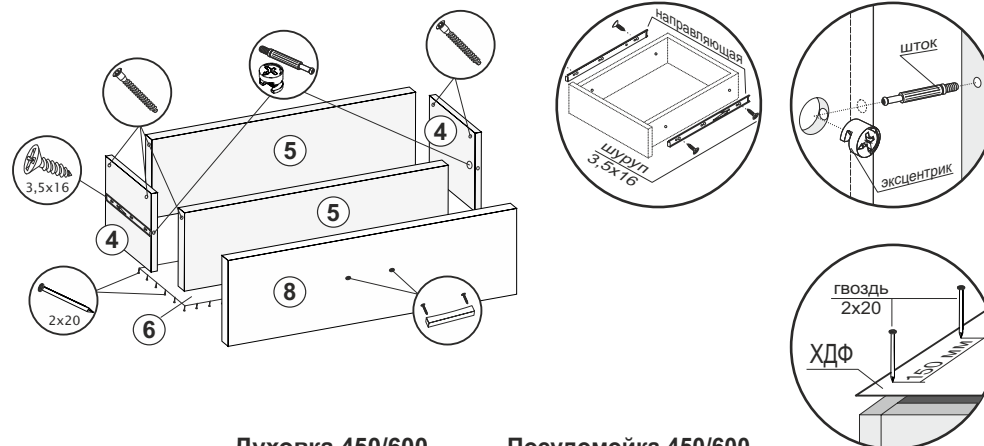
№	Название	Кол-во	Размер, мм	Кол-во	Размер, мм
1	Боковина лев/прав	2	704 x 560	—	—
2	Крыша	1	450/600 x 560	—	—
3	Стяжка	1	417/567 x 560	—	—
4	Деталь ящика	2	500 x 70	—	—
5	Деталь ящика	2	360/510 x 70	—	—
6	ХДФ	1	497 x 390/540	—	—
7	Цоколь	1	450/600 x 100	1	450/600 x 100
8	Створка ящика	1	117 x 447/597	—	—
9	Створка	—	—	1	717 x 447/597