

## Правила хранения, ухода и эксплуатации мебели

Для поддержания надлежащего внешнего вида и долговечности мебели рекомендуется соблюдать следующие правила:

1. Использовать мебель строго по назначению.
2. Мебель необходимо хранить и эксплуатировать в сухих и теплых помещениях, оборудованных отоплением и вентиляцией, при температуре не ниже +2 С и не выше +40 С и относительной влажности воздуха от 45 до 70%.
3. Не устанавливать мебель под прямые солнечные лучи, вблизи отопительных приборов, сырых или холодных стен, чтобы избежать ухудшения внешнего вида и эксплуатационных свойств.
4. Не допускать попадания на мебель нагревательных приборов, горячих предметов или воздуха, температура которых превышает +80 С, так как контакт с ними может привести к деформации мебельных материалов. Горячие предметы ставить на теплоизоляционные подставки.
5. Во избежание набухания щитов и отслоения мебельных материалов не допускать скопления воды на поверхности мебельных изделий.

**Претензии по разбуханию элементов мебели не принимаются, так как это происходит только из-за неправильной эксплуатации мебели.**

6. Беречь поверхность мебели от механических повреждений.
7. Уход за мебелью и лицевой фурнитурой осуществлять с помощью мягкой влажной ткани и специально предназначенных для мебели чистящих и полирующих средств. После чего протирать насухо.
8. Не использовать для удаления пятен с мебели средства, содержащие абразивные материалы, эфир, ацетон, бензин и другие растворители.
9. Во избежание порчи мебельной фурнитуры (петли, ручки и др.) следует хранить пищевые кислоты в закрытых сосудах.
10. Для открывания - закрывания дверей и выдвижных ящиков не следует прилагать чрезмерных усилий. Их надлежащая работа обеспечивается путем своевременной регулировки и смазки.
11. В случае перестановки мебели полностью освободить изделие от посторонних предметов, вынуть выдвижные ящики и съемные полки. Во избежание поломки опор перемещать изделие необходимо над уровнем пола. При необходимости отрегулировать опоры и петли на створках.

## Гарантийные обязательства

1. Предприятие - изготовитель гарантирует сохранность качественных показателей мебели в течение гарантийного срока эксплуатации - 24 месяцев со дня продажи, при условии соблюдения потребителем правил, изложенных в данной инструкции.
2. Срок службы 10 лет.
3. Гарантийное обслуживание не распространяется на механические повреждения, возникшие при транспортировке, хранении или неквалифицированной сборке-установке, а также на ущерб, нанесенный вследствие несчастных случаев или обстоятельств непреодолимой силы.
4. Гарантийное обслуживание не включает периодическое обслуживание и ремонт или замену деталей, вышедших из строя в связи с их естественным износом.
5. Гарантийное обслуживание не производится в случаях: утраты договора и документов об оплате; истечения гарантийного срока; несоблюдения потребителем выше указанных правил хранения, ухода и эксплуатации мебели; самостоятельного ремонта или вмешательства в конструкцию изделия.

## Примечание

1. Предприятие оставляет за собой право замены лицевой и крепежной фурнитуры на более современную, без внесения изменений в данную инструкцию.
2. Производственными дефектами не являются: незначительное цветовое отличие элементов изделия от образцов, от приобретенной ранее мебели, элементов на замену или по дополнительным заказам.

## Инструкция по сборке, эксплуатации и уходу Спальня "Кэт-3"

### ПЕНАЛ

Габаритные размеры 525 x 2300 x 600  
Короб ЛДСП, фасад ЛДСП

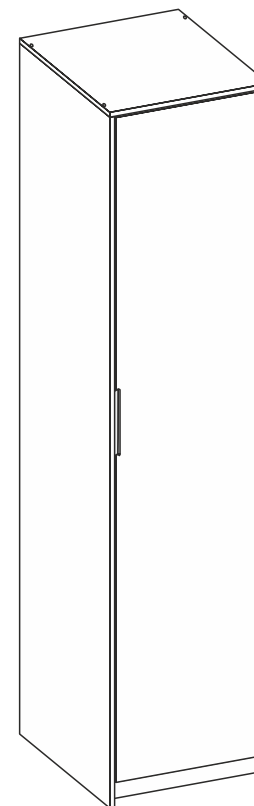

**Мебельная фабрика ООО «ДИАЛ»**

**«Кэт-3» Пенал**

Изготовлено в соответствии с ГОСТ 16371-2014.  
Гарантия 24 месяца. Срок службы 10 лет. Дата изготовления на упаковке изделия.  
Россия, г. Пенза, Антонова, стр.3Е к.2  
тел.: (8412) 69-86-30, (8412) 69-86-31  
[dial\\_meb@mail.ru](mailto:dial_meb@mail.ru) [www.dialmebel.ru](http://www.dialmebel.ru)



# Инструкция по сборке

Внимательно изучить эскиз и инструкцию по сборке.

**!!! Срок службы мебели зависит от качества сборки изделия, поэтому рекомендуем доверить сборку профессионалам !!!**

**!!! При использовании шурупов и гвоздей обратите внимание на то, чтобы они не оказались слишком длинными или короткими !!!**



Сборка короба изделия:

- Сборку производить в горизонтальном положении лицевой частью вверх.
- К цоколю (8) и боковинам (1,2) прибить подпятники (рис.1).
- Соединить боковины (1,2) со стяжками (4, 5) и планкой (7) эксцентриками.
- Крышу (3) соединить еврошурупами с боковинами (1,2) (рис.1).
- Аккуратно перевернуть собранное изделие лицевой поверхностью вниз, замерить диагонали секции (они должны быть равны: +/- 2 мм) и прибить гвоздями 2x20 заднюю стенку, состоящую из ХДФ (10). ХДФ (10) закрепить к стяжке (7) шурупами 4x16 П/Ш (рис.1).
- Соединить стяжку (5) с цоколями (8) еврошурупами (рис.1).
- При помощи полкодержателей с фиксатором установить полки (6) (рис.1).

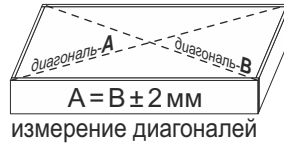

Установка изделия:

- Установить изделие на постоянное место. Если изделие стоит вплотную с другими секциями, то рекомендуем соединить боковины рядом стоящих секций межсекционными стяжками, предварительно просверлив в них отверстия Ø 5 мм. Шурупами 4x16 П/Ш прикрутить навес шкафа к крыше (3) и через ХДФ (10) закрепить к стене. **Так как материалы стен различаются, крепеж для фиксации к стене не прилагается. Для выбора подходящего крепежа обратитесь в специализированный магазин.** Рекомендуем дополнительно закрепить пенал к стене через стяжку (7).
- К створке (9) и прикрутить ручки шурупами 4x12 (рис.1).
- Только после окончательной сборки** навесить створку (9) на короб пенала, используя петли и шурупы 4x16 (рис.1). Отрегулировать петли.

## Необходимый инструмент

Евроключ 4.5	Отвертка крест.	Отвертка плоская	Молоток	Электродрель	Уровень строит.	Изм. рулетка

## Используемая фурнитура

Гвоздь 2x20	Эксцентрик 16 мм	Еврошуруп 7x50	Шуруп 4x12	Шуруп 4x16	Шуруп 4x16 П/Ш	Мебельная стяжка 4x30	Петля	Навес шкафа с заглушкой
Полкодержатель с фиксатором	Ручка	Подпятник-гвоздь	Заглушка мебельная					

Рис.1

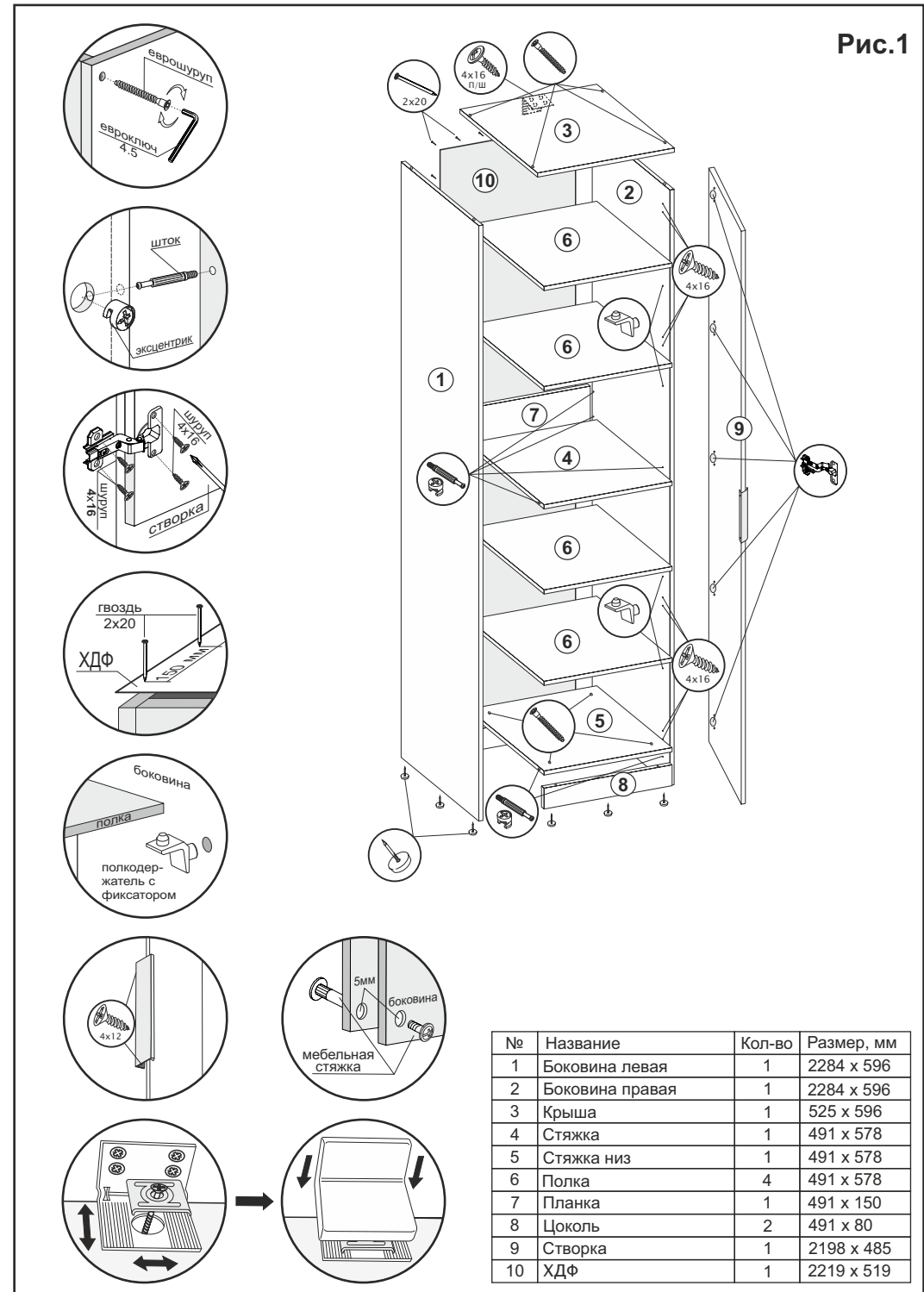

№	Название	Кол-во	Размер, мм
1	Боковина левая	1	2284 x 596
2	Боковина правая	1	2284 x 596
3	Крыша	1	525 x 596
4	Стяжка	1	491 x 578
5	Стяжка низ	1	491 x 578
6	Полка	4	491 x 578
7	Планка	1	491 x 150
8	Цоколь	2	491 x 80
9	Створка	1	2198 x 485
10	ХДФ	1	2219 x 519